

HERRAJE SAXO HS HB1

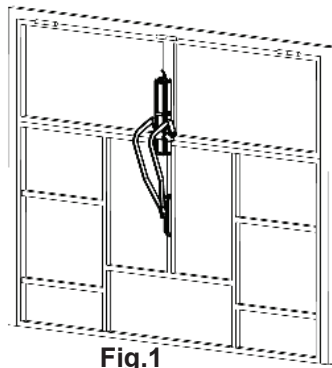

Fig.1

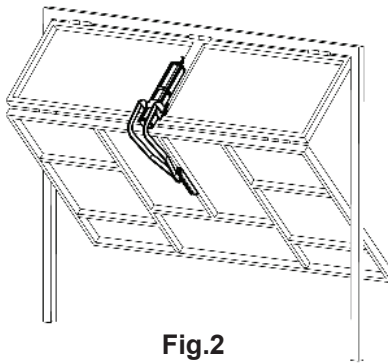

Fig.2

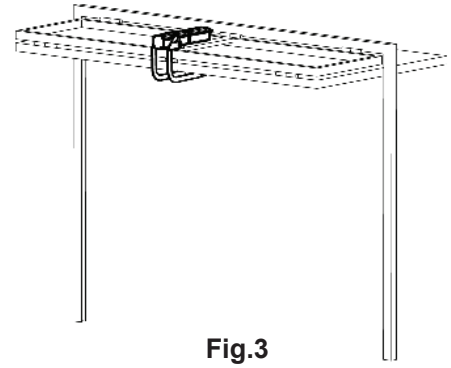
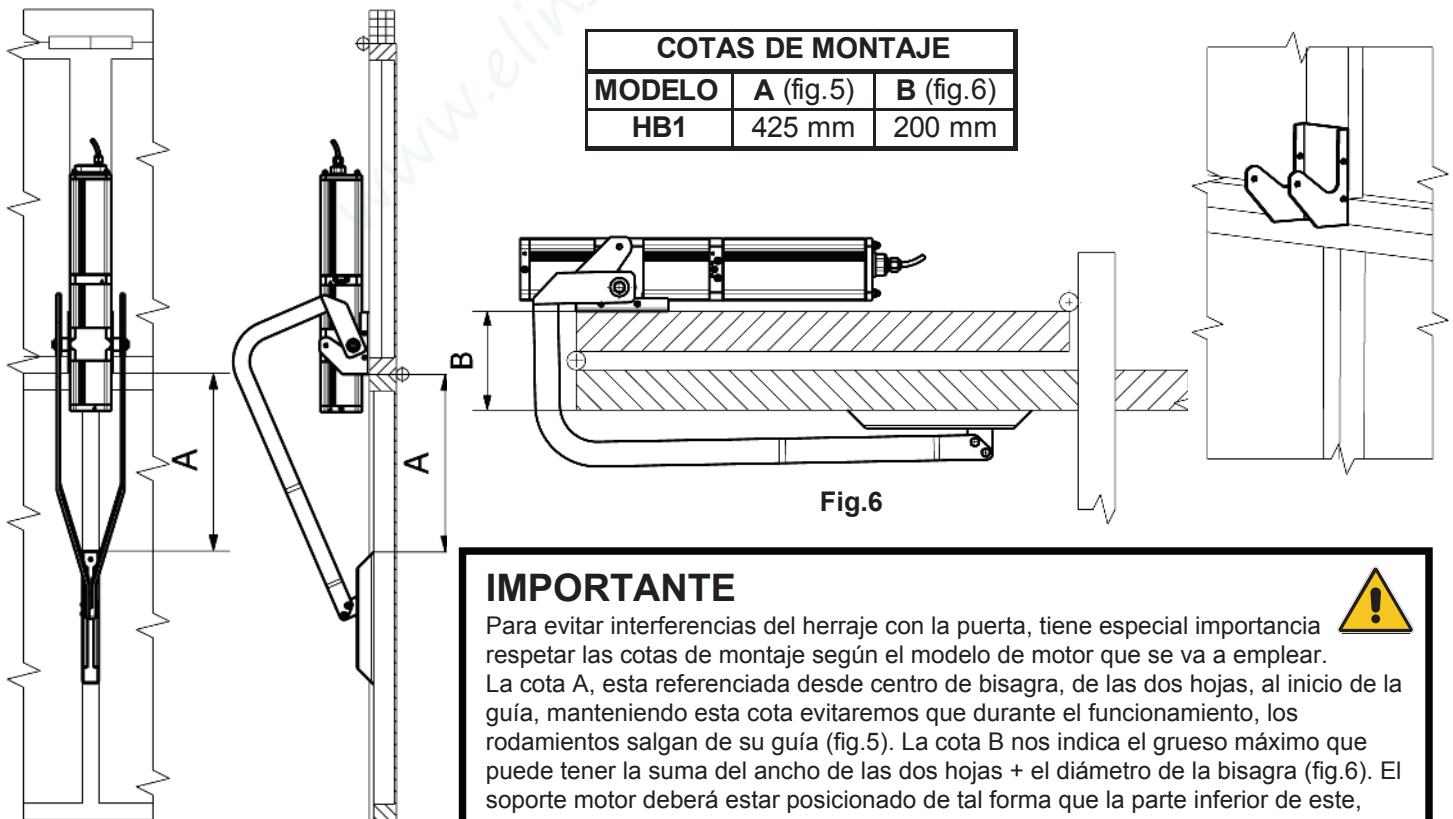
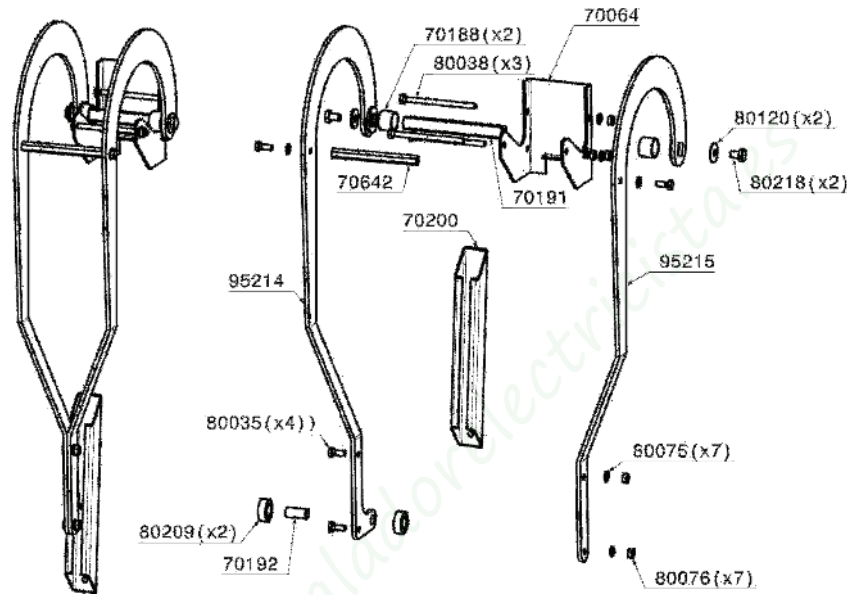

Fig.3



COTAS DE MONTAJE		
MODELO	A (fig.5)	B (fig.6)
HB1	425 mm	200 mm

Fig.6

IMPORTANTE

Para evitar interferencias del herraje con la puerta, tiene especial importancia respetar las cotas de montaje según el modelo de motor que se va a emplear. La cota A, esta referenciada desde centro de bisagra, de las dos hojas, al inicio de la guía, manteniendo esta cota evitaremos que durante el funcionamiento, los rodamientos salgan de su guía (fig.5). La cota B nos indica el grueso máximo que puede tener la suma del ancho de las dos hojas + el diámetro de la bisagra (fig.6). El soporte motor deberá estar posicionado de tal forma que la parte inferior de este, con el marco de la hoja superior, queden enrasados (fig.7).



Fig.5